

呼び	L1	L2	L3	L4	ネジの呼びR	ネジの呼びRc
32×25	105	52	61	40	R1¼	Rc1¼
32×40	105	57	69	40	R1¼	Rc1¼

1	継手本体	1	FCMB275-5	JIS G 5705
品番	品名	数量	材質	備考
寸法	32A		日本継手株式会社	
名称	径違いサービスチー(エポキシコーティング)		略号	PLSM-LRST
図番	PLSM継手		図番	H-0399
			改訂	0
			2022.05.31	

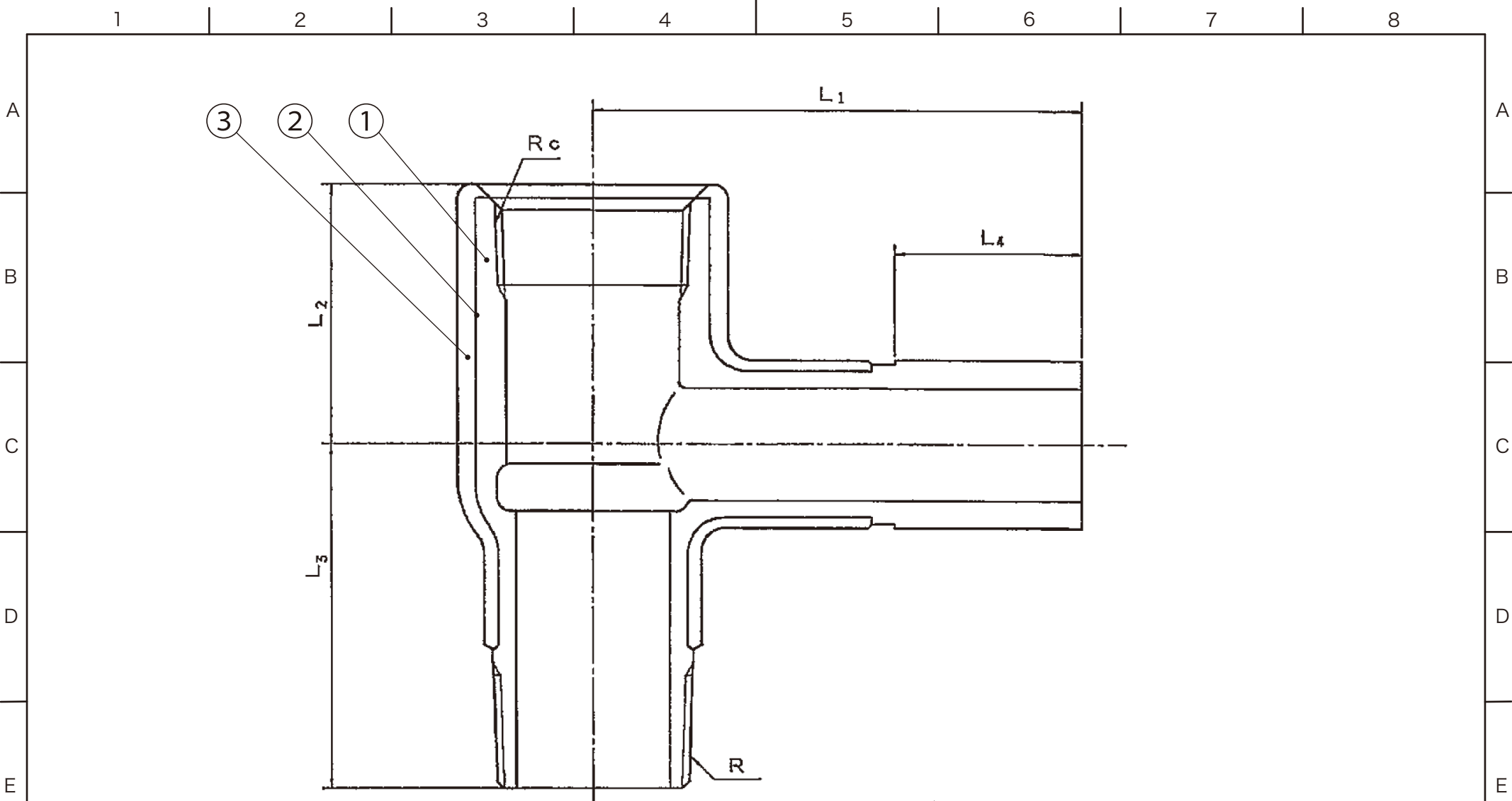

呼び	L1	L2	L3	L4	ネジの呼びR	ネジの呼びRc
32×25	105	55	73	40	R1¼	Rc1¼
32×40	105	60	80	40	R1¼	Rc1¼

3	射出成形樹脂層	-	高密度ポリエチレン	
2	アンダーコート層	-	中密度ポリエチレン	
1	継手本体	1	FCMB275-5	JIS G 5705
品番	品名	数量	材質	備考
寸法	32A		日本継手株式会社	
名称	径違いサーブスター(ポリエチレンライニング)		略号	PLSM-RST
図番	PLSM継手		図番	H-0400
				改訂 0 2022.05.31