

呼び	組立長さ L1(参考値)	本体長さ A	差込長さ L2	押輪外径 D	締結ネジ M
20	101	66	49	68	M50×2
25	105	70	50	74	M56×2
32	110	75	50	84	M65×2
40	115	80	50	91	M72×2

5	T型ゴムリング	3	EPDM		
4	射出成形樹脂層	-	高密度ポリエチレン		
3	アンダーコート層	-	中密度ポリエチレン		
2	押輪	3	FCMB275-5	JIS G 5705	
1	継手本体	1	FCMB275-5	JIS G 5705	
品番	品名	数量	材質	備考	
寸法	20A~40A		<b>日本継手株式会社</b>		
名称	子-(20A~40A)				略号
図番	PLSM継手		図番	H-0383	
				改訂	0
				2022.05.31	

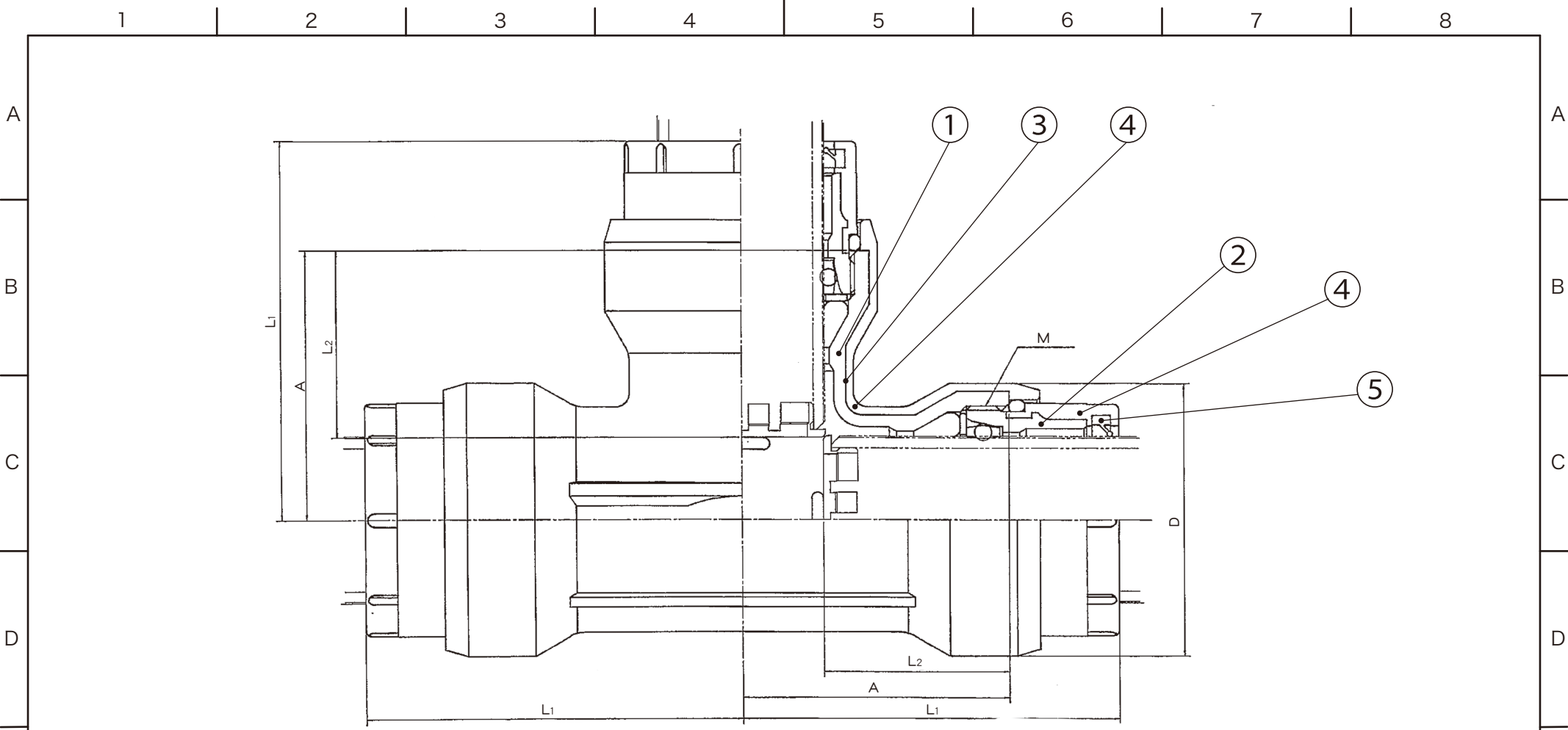

呼び	組立長さ L1(参考値)	本体長さ A	差込長さ L2	最大径 D	締結ネジ M
50	141	100	70	102	M85×2
80	162	120	75	134	M115×2

5	T型ゴムリング	3	EPDM	
4	射出成形樹脂層	-	高密度ポリエチレン	
3	アンダーコート層	-	中密度ポリエチレン	
2	押輪	3	FCMB275-5	JIS G 5705
1	継手本体	1	FCMB275-5	JIS G 5705
品番	品名	数量	材質	備考
寸法	50A,80A		<b>日本継手株式会社</b>	
名称	チー(50A,80A)			
図番	PLSM継手		図番 <b>H-0384</b>	改訂 0 2022.05.31

